

Form-, Schneide- und Verpackungsmaschine für Seitenfaltung.
Durch eine automatische Bildbeilage wird das zu verpackende
Produkt aufgewertet.

EW8



Seitenfaltung mit Bildbeilage

Produkte

- Kaubonbons
- Kaugummi

Leistung

- bis zu 600 Produkte/min

Formatbereich



Länge: 20–45 mm
Breite: 12–25 mm
Höhe: 5–16 mm
Breite: Höhe > 1,5



EW8

Packmittel

- Wachspapier

Packmittelmaße

- Rollendurchmesser: bis 350 mm
- Rollenbreite: bis 136 mm
- Kerndurchmesser: 75 mm

Medien

- Elektrischer Anschlusswert: 5 kVA
- Kühlwasser: 0,15 m³/h

Abmessungen

- Länge: 1570 mm
- Breite: 1185 mm
- Höhe: 1810 mm
- mit Rangiervorrichtung
Länge: 1730 mm
Breite: 2065 mm
Höhe: 1810 mm

Gewicht

- 1250 kg

Kombination

Die Maschine wird in der Regel mit einem geeigneten Extruder und Kühltunnel kombiniert.

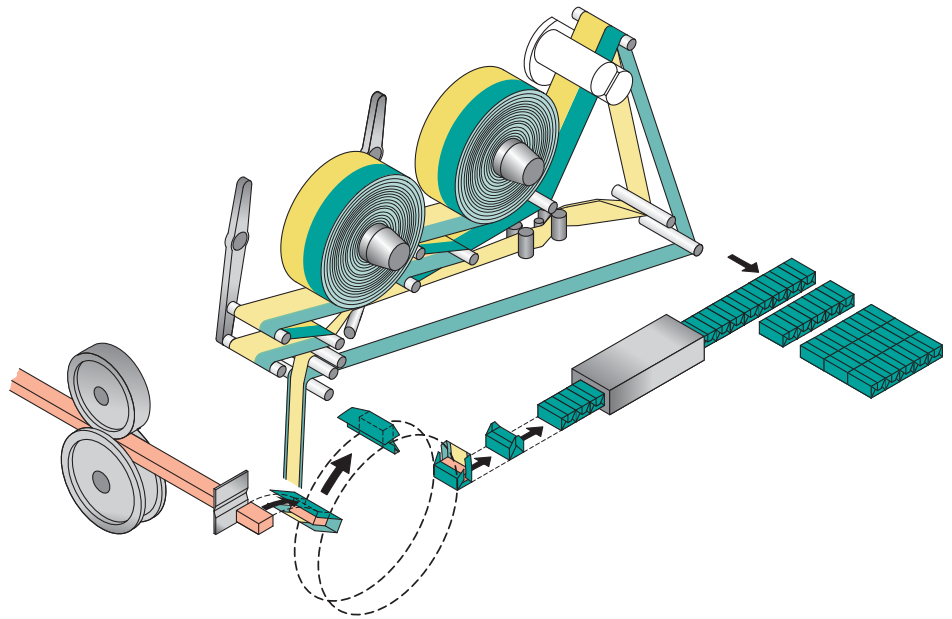

Funktionsweise/Ausstattungsmerkmale

- Steuerung mit SPS Funktion
- Strangzuführung zur Herstellung von Produkten mit rechteckigem Querschnitt
- Fotoelektrische Druckbildzentrierung
- Außenwickler und Bildbeilage werden von einer Rolle zugeführt und auf der Maschine durch ein rotierendes Messer getrennt
- Packmittelabschaltung bei Leertakt
- Automatische Temperaturregelung der Siegelwerkzeuge für Längsnaht und Endfaltung
- Kühlung der gesiegelten Flächen
- Maschinenstop bei Strangstau bzw. Packmittelstörungen
- Automatisches Abheben der Heizplatten bei Maschinenstops
- Alle elektrischen und elektronischen Elemente sind in die Maschine integriert

- Der vollautomatische Betrieb ermöglicht die Bedienung mehrerer Maschinen durch einen Operator
- Optimale Zugänglichkeit für Bedienung, Wartung und Reinigung
- Schutzgrad IP 54

Optionen

- automatische Regelung der Maschinendrehzahl durch Steuereinheit
- Anstelle der Bildbeilage können Sticker, Tattoos etc. als Innenwickler verwendet werden (separate Packmittelrolle)
- Rangiervorrichtung für Gruppenbildung zur manuellen Abnahme